

NÁBYTKOVÉ ZÁVESY A VÝKLOPY

AVENTOS HK-S, jednoduchý výklop

AVENTOS HK-S

pre malé
výklapy

- výšky korpusu do max. 600 mm
- šírky korpusu závisia na ukazovateli výkonnosti
- 3 typy zdvihákov

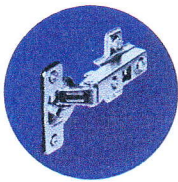
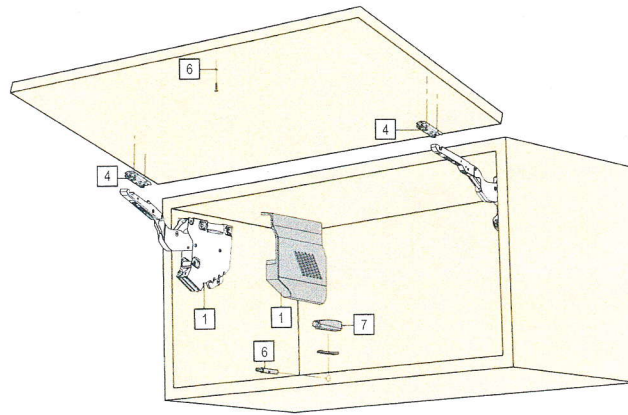

NÁBYTKOVÉ ZÁVESY A VÝKLOPY

AVENTOS HK, jednoduchý výklop

AVENTOS HK

vysoké umenie
u prostých výklopov

- výšky korpusu do 600 mm
- šírky korpusu do 1 800 mm
- 4 typy zdvihákov pre všetky oblasti využitia

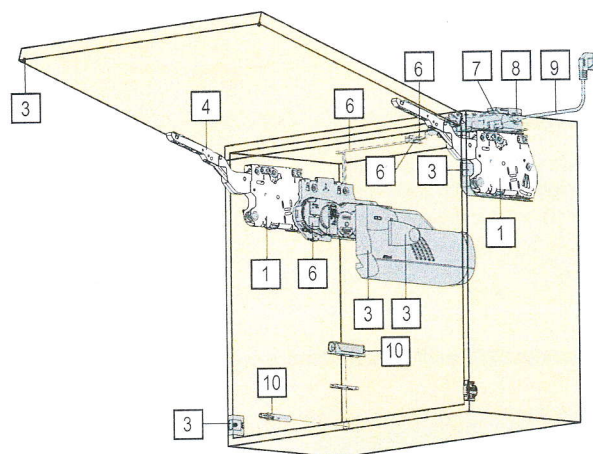
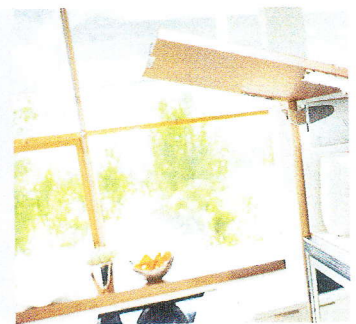

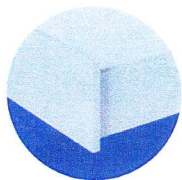

VÝSUVY

StrongBox (86 mm)

Príloha č. 3

**StrongBox výška 86 mm**

dĺžka NL (mm)	biela	sivá
270	179252	146752
300	179253	146753
350	179254	146754
400	179255	146755
450	179256	146756
500	179257	146757
550	179258	146758

- nosnosť 35 kg
- minimálna vnútorná výška pre inštaláciu zásuvky je 105 mm
- možnosť nastavenia čela horizontálne a vertikálne
- šírka príborníka je o 60 mm menšia ako vnútorná šírka korpusu a o 26 mm kratšia ako nominálna dĺžka zásuvky (pri výške príborníka 50 mm)
- kovanie pre vnútornú zásuvku na str. 2.92 - 2.93
- vnútorné delenie str. 2.94

Súprava obsahuje:

- bočnice - L + P, výsuv - L + P, držiak chrbta - L + P
- držiak čela - 2 ×, krytka s logom Strong - 2 ×
- skrutky pre držiaky čela - 4 ×

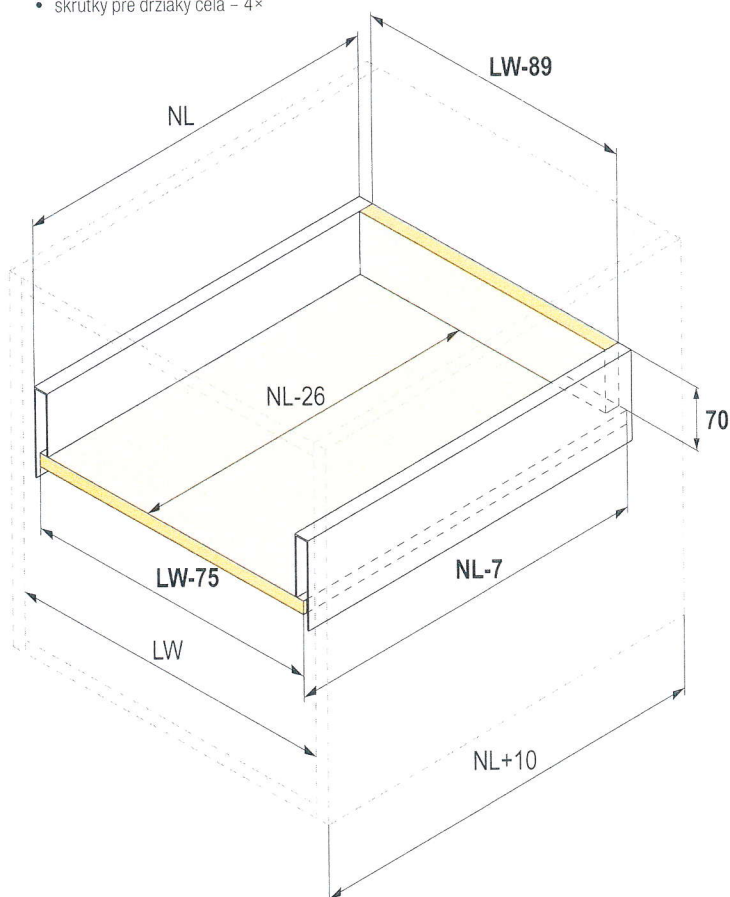

- NL = nominálna dĺžka výsuvu
- NL - 26 = vnútorná hĺbka zásuvky
- NL - 7 = dĺžka dna
- NL + 10 = vnútorná hĺbka korpusu
- LW = vnútorná šírka korpusu
- LW - 89 = šírka zadného panelu
- LW - 75 = šírka dna

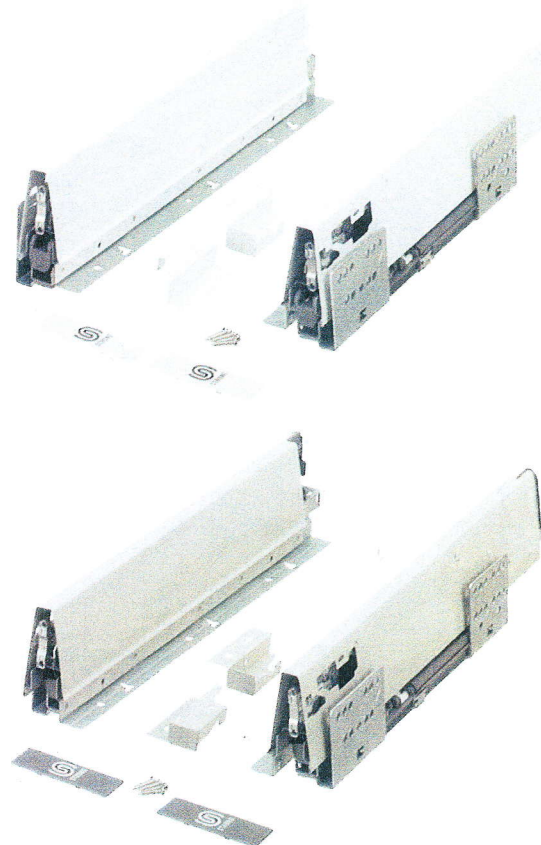



VÝSUVY

StrongBox (140 mm)**StrongBox výška 140 mm**

dĺžka NL (mm)	biela	sivá
270	179259	146759
300	179260	146760
350	179261	146761
400	179262	146762
450	179263	146763
500	179264	146764
550	179265	146765

- nosnosť 35 kg
- minimálna vnútorná výška pre inštaláciu zásuvky je 165 mm
- možnosť nastavenia čela horizontálne a vertikálne
- kovanie pre vnútornú zásuvku na str. 2.92 - 2.93
- vnútorné delenie str. 2.94

Súprava obsahuje:

- bočnice - L + P, výsuv - L + P, držiak chrbta - L + P
- držiak čela - 2 ×, krytka s logom Strong - 2 ×
- skrutky pre držiaky čela - 4 ×

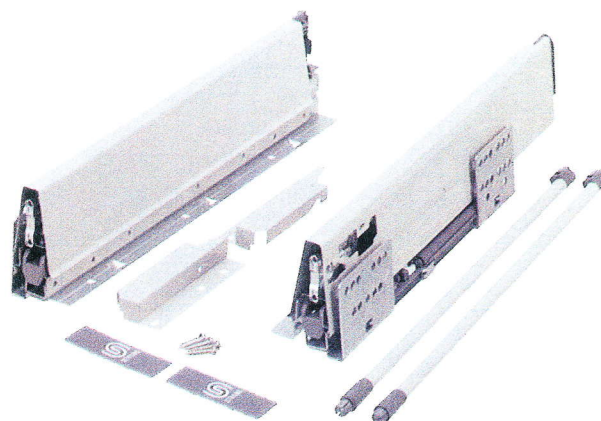
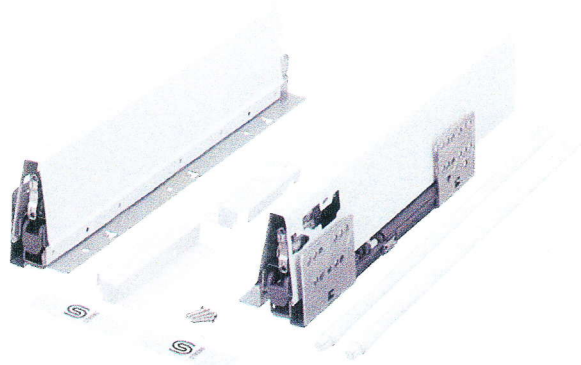
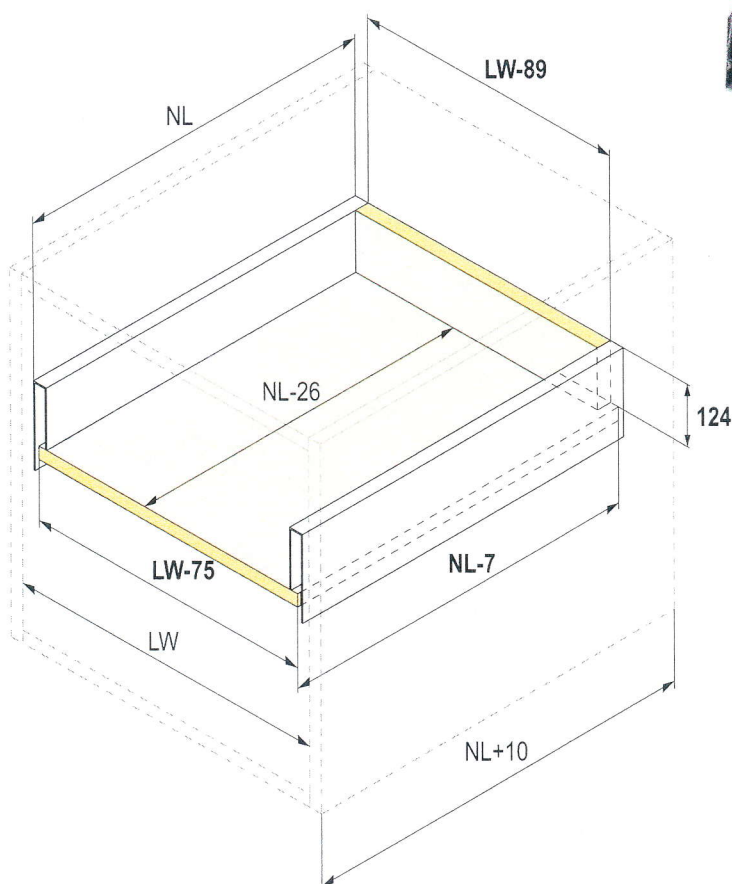

- NL = nominálna dĺžka výsuvu
- NL - 26 = vnútorná hĺbka zásuvky
- NL - 7 = dĺžka dna
- NL + 10 = vnútorná hĺbka korpusu
- LW = vnútorná šírka korpusu
- LW - 89 = šírka zadného panelu
- LW - 75 = šírka dna



VÝSUVY

StrongBox (204 mm)

Príloha č. 5

**StrongBox výška 204 mm s jedným relingom**

dĺžka NL (mm)	biela	sivá
270	276473	276474
300	276475	276476
350	276477	276478
400	276480	276481
450	276482	276483
500	276484	276485
550	276486	276487

- možnosť nastavenia čela horizontálne, vertikálne a náklonu čela pomocou relingu
- minimálna vnútorná výška pre inštaláciu zásuvky je 225 mm
- kovanie pre vnútornú zásuvku na str. 2.91 – 2.93
- zvýšené bočnice a vnútorné delenie na str. 2.91 – 2.92

Súprava obsahuje:

- bočnice – L + P, výsuv – L + P, držiak chrbita – L + P
- držiak čela – 2 ×, horný reling – 1 pár, krytka s logom Strong – 2 ×,
- skrutky pre držiaky čela – 4 ×

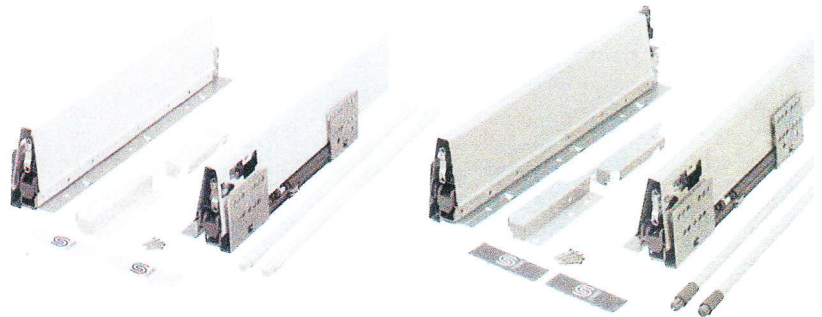
**StrongBox výška 204 mm s dvomi relingami**

dĺžka NL (mm)	biela	sivá
270	179266	146768
300	179267	146769
350	179268	146770
400	179269	146771
450	179270	146772
500	179271	146773
550	179273	146774

- platia poznámky vyššie

Súprava obsahuje:

- bočnice – L + P, výsuv – L + P, držiak chrbita – L + P
- držiak čela – 2 ×, horný reling – 1 pár, stredový reling – 1 pár, krytka s logom Strong – 2 ×, skrutky pre držiaky čela – 4 ×

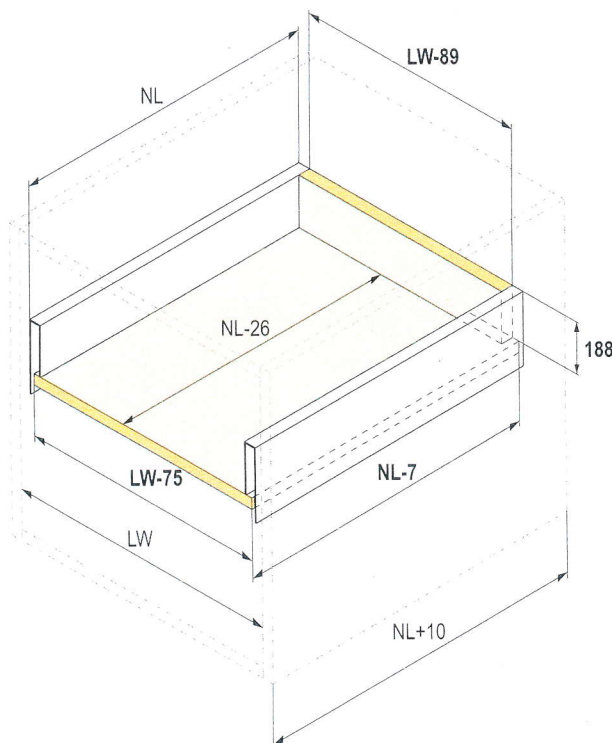
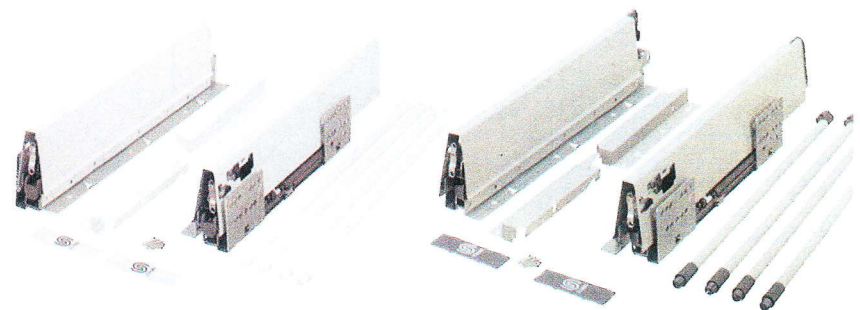

- NL = nominálna dĺžka výsuvu
- NL - 26 = vnútorná hĺbka zásuvky
- NL - 7 = dĺžka dna
- NL + 10 = vnútorná hĺbka korpusu
- LW = vnútorná šírka korpusu
- LW - 89 = šírka zadného panelu
- LW - 75 = šírka dna

Príloha č. 6

Nábytkové nožičky NA 975, 30 × 30 mm

číslo	povrch	výška H (mm)	rektifikácia (mm)
37702	eloxovaný hliník	75	+ 15
37703		100	

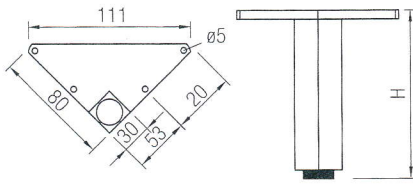

Príloha č. 7

Nastaviteľná nožička Integrato Z

plastové telo a kovová nožička

nosnosť (kg)	rektifikácia (mm)
175	+10

- nastavenie je možné len zhora
- nastavenie je možné pomocou imbusového kľúča 6 mm, alebo skrutkovača PH2/PZ2, prípadne pomocou plochého skrutkovača 1,6 × 10 mm
- nosnosť 175 kg/ks

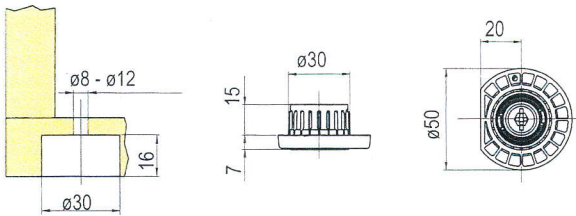



Rektifikačné nožičky násuvné Strong

výška H (mm)	rektifikácia (mm)
80	-5/+15
100	-5/+20
120	-7/+15
150	-6/+15

- nožičky sú dodávané zostavené s prírubou
- nožičku je možné vysunúť z príruby

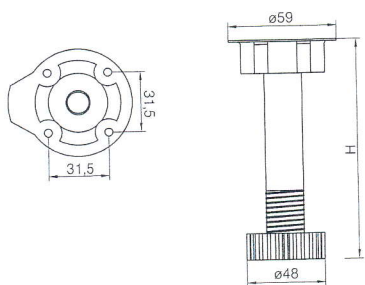

Upevňovací element

k rektifikačným nožičkám Strong

popis
skrutkovací
násuvný pre plastové sokle

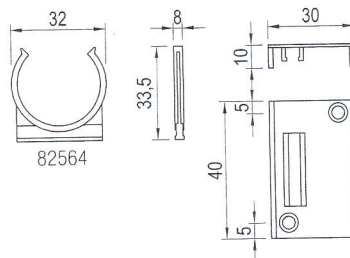
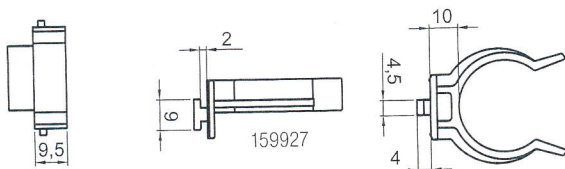

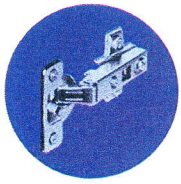

NÁBYTKOVÉ ZÁVESY A VÝKLOPY

závesné rektifikačné kovanie

Závesné kovanie Bystrica

kód	prevedenie
93240	biele
93241	hnedé
134922	dub
93244	jeliša
93245	jaseň

- možnosť použiť pre hornú, ale i bočnú montáž

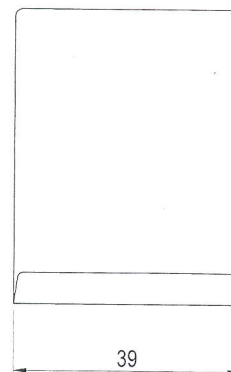
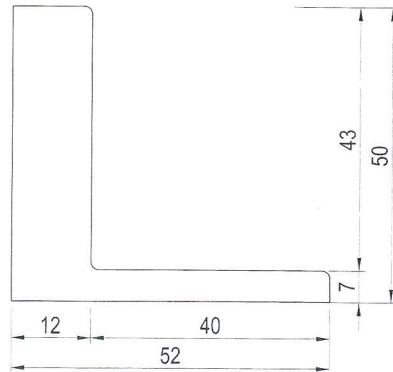
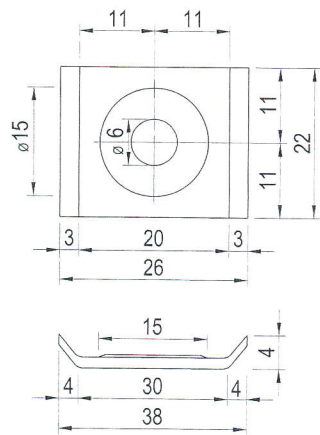
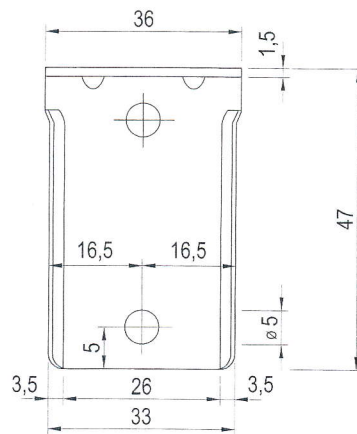
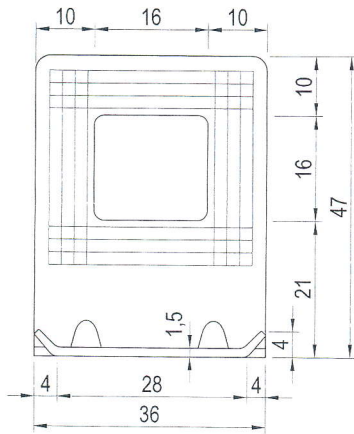
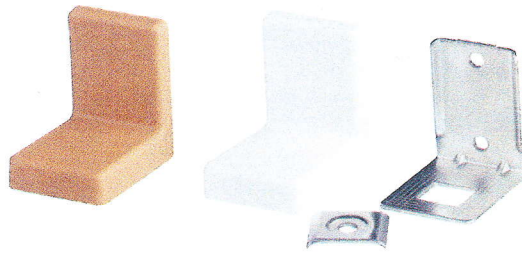
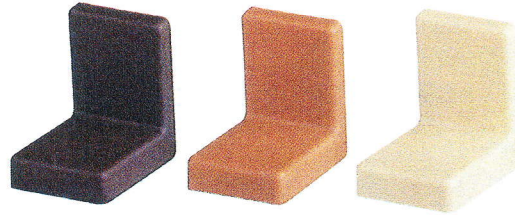

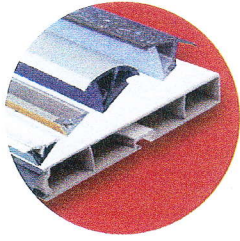

LIŠTY, SOKLE, OKOPOVÉ PLECHY

Soklové systémy REHAU



Soklové systémy REHAU – základ modernej kuchyne

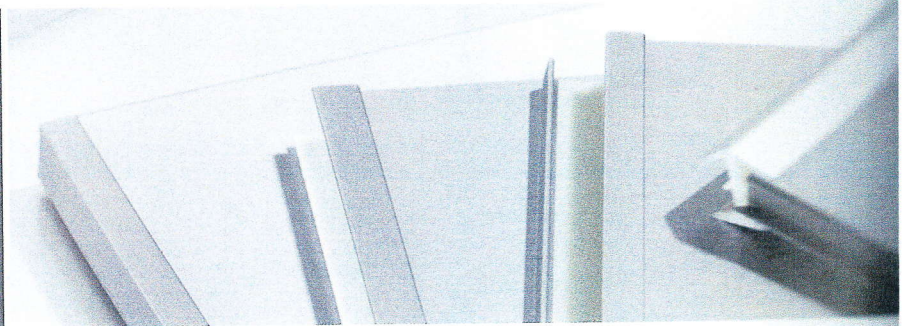

Soklové systémy REHAU pozostávajú zo soklových dosiek, tvaroviek k soklovým doskám (vonkajšie a vnútorné rohy 90° a 135°, spojky a koncovky), soklových rektifikačných nožičiek a soklových tesniacich profilov. Okrem vysokej funkčnosti sú zároveň výraznými dekoratívnymi prvkami. Soklové dosky REHAU s mäkkým, neviditeľným tesnením poskytujú spoľahlivú ochranu proti vlhkosti a nečistotám.

TESNIACI PROFIL SOKLOVEJ DOSKY

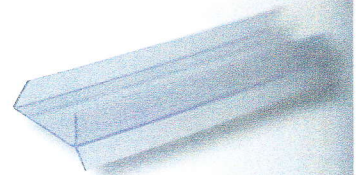
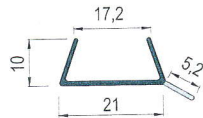

Kód sortimentu	Dĺžka (m)	Rozbaliteľnosť (ks)	Farba
77045	3	1	transparentný
82113	3	1	transparentný
①	4	1	transparentný

SOKLOVÉ PROFILY

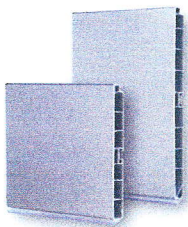

Nehrdzavejúca oceľ brúsená

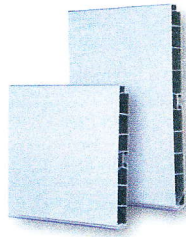

Hliník brúsený

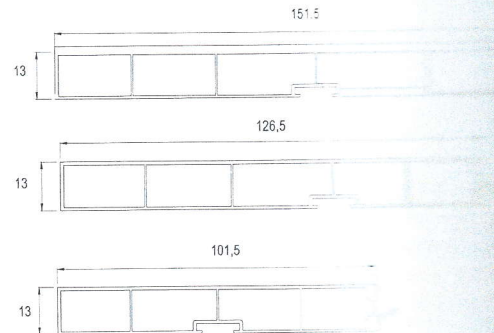

Názov	Soklový profil	Farba tvaroviek	Ľavá + pravá	Vnútorný roh 90° + vonkajší roh 90°	Vnútorný roh 135° + vonkajší roh 135°	Flexi roh vonkajší 90-135°
Soklový profil 100 mm	83249	hliník brúsený	83253	134611	134616	203842
	83250	nehrdzavejúca oceľ brúsená	83254	134614	134618	203845
Soklový profil 125 mm	169494	hliník brúsený	169496	169498	169500	203843
	169495	nehrdzavejúca oceľ brúsená	169497	169499	169501	203846
Soklový profil 150 mm	83251	hliník brúsený	83263	134612	134615	203844
	83252	nehrdzavejúca oceľ brúsená	83264	134613	134617	203847

12345 Tovar je na sklade vo všetkých skladoch

12345 Tovar je na sklade v ČR

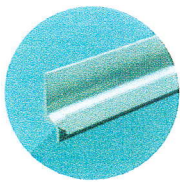

Gola systém

- Systém pre bezúchytkové otváranie dverí. Zahŕňa profily horizontálne (všeobecne na použitie v kuchyni) a vertikálne (šatníkové skrine)

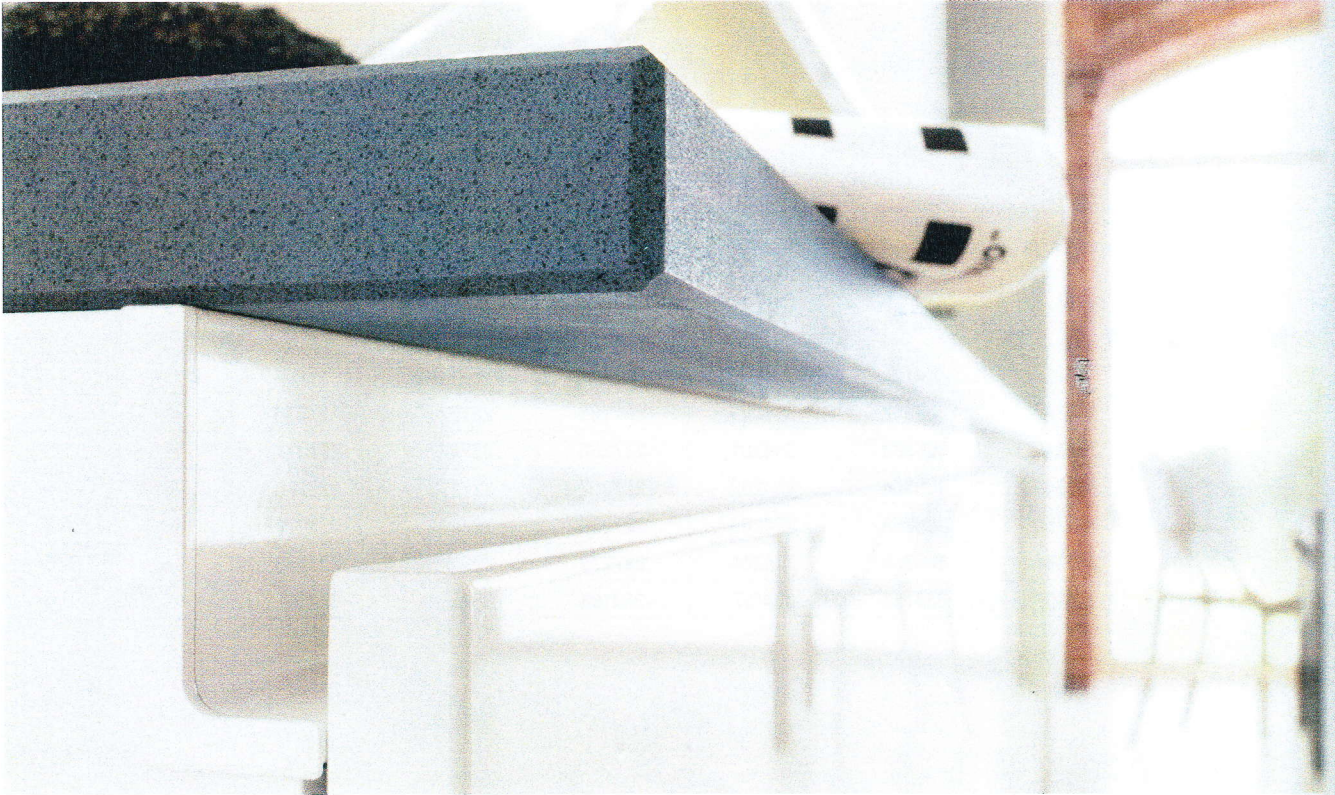

horizontálny dvierkový "J" profil

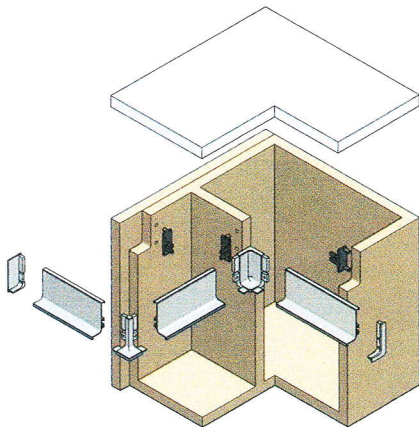

horizontálny zásuvkový "C" profil

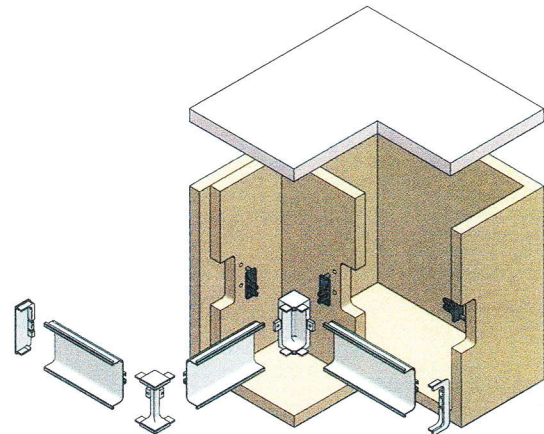

vertikálne profily (bočný a stredový)

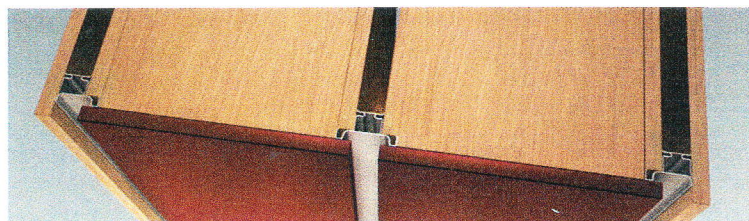

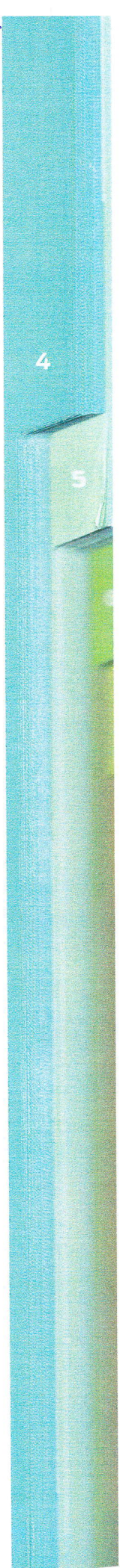

Horizontálne profily GOLA

Dvierkový J profil 4,1 m

09	13	17
imitácia nerez	hliník	biela
228304	151631	284149

• profil pod pracovnú dosku

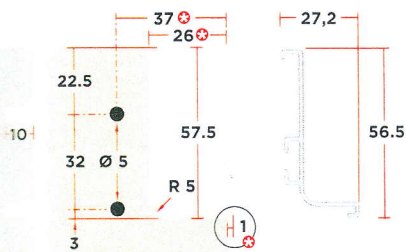
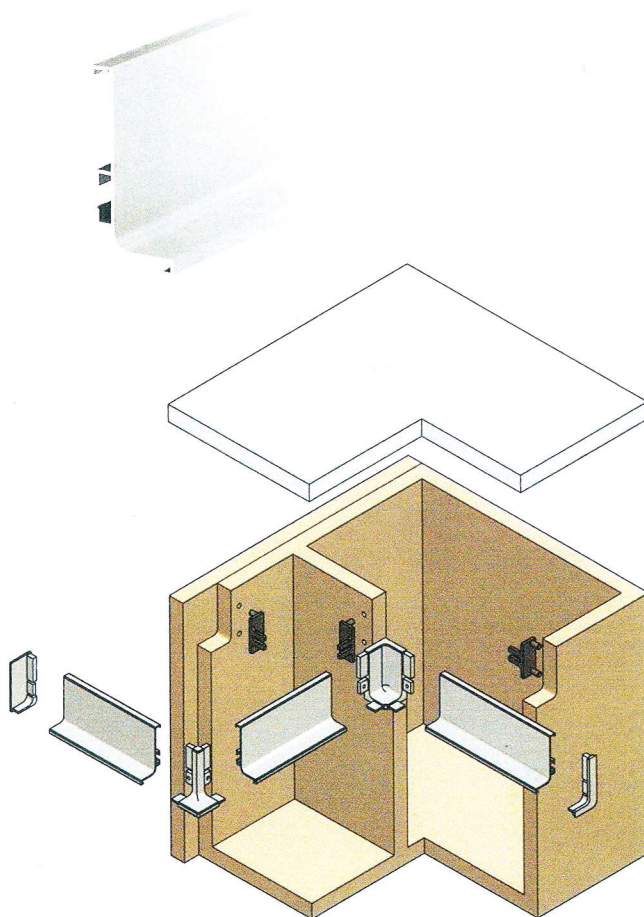

• uvedený montážne rozmery platia v prípade, že profil bude presahovať 1 mm
• pokiaľ chcete mať profil zapustený v rovne, navýšte ich o 1 (37 -> 38, 26 -> 27)

Otvorená koncovka dvierkového profilu

09	13	71	17
imitácia nerez	hliník	plast strieborný	biela
228305	151632	232861	289124

• sada P+L koncovka

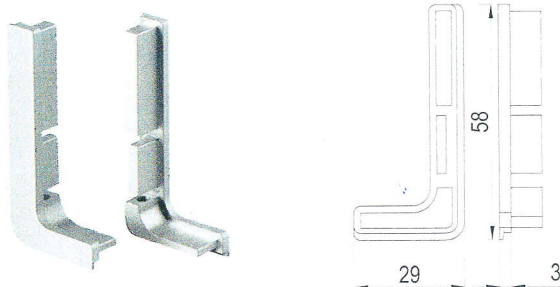

Uzavretá koncovka dvierkového profilu

09	13	71	17
imitácia nerez	hliník	plast strieborný	biela
284150	284151	284152	284153

• sada P+L koncovka

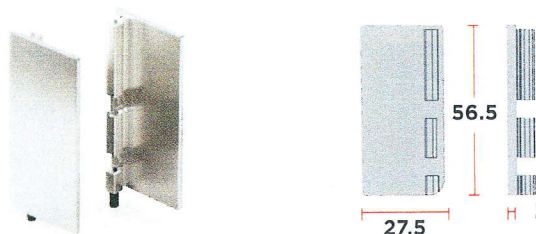



Príloha č. 13

Otvorená koncovka zásuvkového profilu

09	13	71	17
imitácia nerez	hliník	plast strieborný	biela
288309	151785	232862	289123

- sada P+L koncovka
- používa sa len pokiaľ profil nie je medzi bokmi skrinky

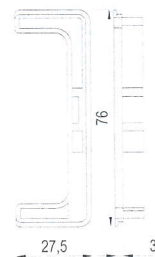

Uzavretá koncovka zásuvkového profilu

09	13	71	17
imitácia nerez	hliník	plast strieborný	biela
284156	284157	284158	289122

- sada P+L koncovka
- používa sa len pokiaľ profil nie je medzi bokmi skrinky

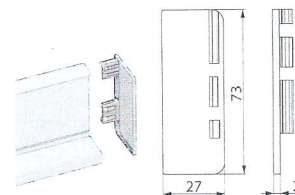

Vonkajší roh zásuvkového profilu

09	13	17
imitácia nerez	hliník	biela
228310	151786	284159

- materiál: hliník

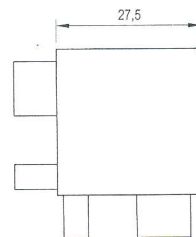
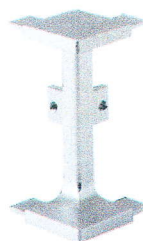

Vnútroňný roh zásuvkového profilu

09	13	17
imitácia nerez	hliník	biela
228311	151821	284160

- materiál: hliník

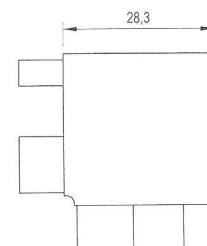
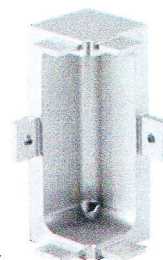

Príchyt zásuvkového a dvierkového profilu

plast	plast, príchyt s trňmi
270092	342984

- sada 2 príchytov na upevnenie profilu k bokom skrine
- sofistikované riešenie umožňujúce montáž profilu do už zostavenej skrinky

