

Technická špecifikácia predmetu zákazky

a) Čiapka so štítkom

Materiálové zloženie:

44 % vlna \pm 2% , 54 % polyester \pm 2% a 2 % elastan, s plošnou hmotnosťou 222 g/m² \pm 5%.

Farebné prevedenie vrchnej časti: šedozelená farba

L*: 30,02; Δ L* = max. 0,50; a*: -1,42; Δ a* = max. 0,50; b*: 1,21; Δ b* = max. 0,50.

Farebné prevedenie časti okolku: tmavozelená farba

L*: 21,66; Δ L* = max. 0,50; a*: -1,16; Δ a* = max. 0,50; b*: 0,70; Δ b* = max. 0,50;

Vrchný materiál je z tkaniny v zložení 44 % vlna \pm 2% , 54 % polyester \pm 2% a 2 % elastan, s plošnou hmotnosťou 222 g/m² \pm 5% šedozelenej farby - L*: 30,02; Δ L* = max. 0,50; a*: -1,42; Δ a* = max. 0,50; b*: 1,21; Δ b* = max. 0,50. Medzi dieňkom a dielikom je všitá 2 mm výpustka v žltej farbe. Štítok je z čierneho plastu. Dieňko je vypnuté pružinou. Na okolku je dvoma zapichovacími gombíkmi pripnutý podbradník. V prednej časti čiapky je v strede otvor pre umiestnenie odznaku (čiapka sa požaduje dodávať spolu s odznakom). V strednej časti čiapky je všitá plastová výstuž, ktorá určuje tvar čiapky. Základný materiál je upravený technológiou vrstvenia (laminácia plameňom). Nános PU peny je 4 mm. Dieňko je oválne, s nánosom PU peny, napnuté oceľovou pružinou. Oceľová pružina so spojku, 20 – 25 mm dlhou je vložená do dieňka čiapky nad hornú výpustku. Pružina je tak dlhá, aby dieňko čiapky bolo len mierne napnuté. Dieliky sú celkom 3, jeden predný a dva zadné. Dva zadné dieliky sú zošité v strede zadnej časti čiapky. V mieste zošitia zadných dielikov s predným dielikom sú umiestnené dva vzdušníky. Vnútorňá vzdialenosť medzi vzdušníkmi je 30 mm. S predným dielikom sú zadné dieliky zošité v strede bočnej časti čiapky. Zošité dieliky sú všité do okolku.

Žltá výpustka je z tkaniny v zložení 100 % polyester a vo farbe podľa PANTONE TEXTILE č. 13-0858 TPX Vibrant Yellow s plošnou hmotnosťou 165 g/bm \pm 3%. Žltá výpustka sa našíva po obvode dieňka. Do výpustky sa vkladá silonové vlákno hrúbky 1mm(tzv. sturna).

Okolok je z jedného pruhu tkaniny v zložení 44 % vlna \pm 2% , 54 % polyester \pm 2% a 2 % elastan, s plošnou hmotnosťou 222 g/m² \pm 5% tmavozelenej farby - L*: 21,66; Δ L* = max. 0,50; a*: -1,16; Δ a* = max. 0,50; b*: 0,70; Δ b* = max. 0,50. Okolok je 50 mm široký, zošitý a vystužený fóliou z PVC. Šev zošitého okolka sa kryje so švom zadných dielikov. Vo vzdialenosti 30 mm od konca štítka a 10 mm nad spodným okrajom okolka sú prerazené dierky vystužené vzdušníkmi na upevnenie gombíkov. Pri spracovaní a založení dolného kraja okolka a všitia potítka je nutné dbať, aby nedošlo k vytiahnutiu v dolnej časti. Cez plastovú výstuž okolka sú prerazené dva otvory na upevnenie odznaku, tak aby horný okraj odznaku sa dotýkal dieliku. Štítok je z plastu čiernej farby všitý vpredu medzi okolkom a potítkom. Medzi štítkom a potítkom je všitá 30 mm široká vložka zo základnej tkaniny, podlepená militanom. Potítko je z mäkkej prírodnej usne 35 mm širokej, s perforáciou 43 dierok. Je prišité strojom po celom okolku, riadne napnuté, aby netvorilo záhyby, vzadu zošité spojstehom.

Podšívka – 100 % viskóza. Na dieňko je našitá fólia z PVC, zabraňujúca prepoteniu čiapky. Podšívkové dieňko je prišité na dieňko z vrchného materiálu a bok podšívky je prišitý na okolok po celom obvode. Zvnútra dieňka je na podšívke etiketa s údajmi: výroba, materiálové zloženie, veľkosť, rok výroby, symboly ošetrovania.

Tabuľka kontrolných mier čiapky so štítkom

Veľkosť čiapky		50	51	52	53	54	55	56	57	58	59	60	61	62	63
Vnútny obvod čiapky		50,0	51,0	52,0	53,0	54,0	55,0	56,0	57,0	58,0	59,0	60,0	61,0	62,0	63,0
Dĺžka dienka stredom	a	24,4	24,8	25,2	25,6	26	26,4	26,8	27,2	27,6	28	28,4	28,8	29,2	29,6
Šírka dienka stredom	b	22,6	23	23,4	23,8	24,2	24,6	25	25,4	25,8	26,2	26,6	27	27,4	27,8
Výška krčku	c	5,0													
Výška predného dieliku	d	6,2													
Výška zadného dieliku	e	4,5													
Rozteč vzdušnikov	f	4													
Dĺžka štítku	g	4,7													

Hodnoty v tabuľkách sú uvedené v cm. Povolená tolerancia pre rozmery A a B je $\pm 2\%$. Pre vnútorný obvod čiapky je povolená tolerancia ± 5 mm.

Pre rozmery C, D, E a F je tolerancia ± 2 mm.

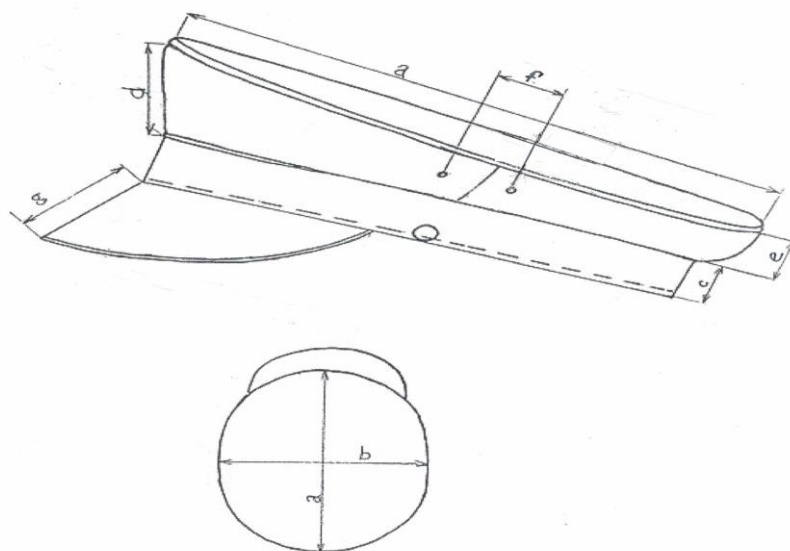

V prípade potreby, verejný obstarávateľ zapožičia víťaznému uchádzačovi vzorky látok (tmavozelenej a šedozelenej farby) s požadovaným farebným vyhotovením na jej presné farebné určenie.

b) Čiapka so šiltom

Materiálové zloženie: 44 % vlna \pm 2% , 54 % polyester \pm 2% a 2 % elastan, s plošnou hmotnosťou 222 g/m² \pm 5%.

a) **Farebné prevedenie:** šedozelená farba - L*: 30,02; Δ L*= max. 0,50; a*: -1,42; Δ a*= max. 0,50; b*: 1,21; Δ b*= max. 0,50.

b) **Farebné prevedenie:** čierna farba podľa PANTONE TPX 19-0303 TPX Jet Black tolerancia do stupňa 4 sivej stupnice.

Čiapka so šiltom je šesťpanelová s vystuženými dvoma prednými panelmi. Na čiapke sa nachádza šesť obnítokovaných vzduchových otvorov. Šilt je šesťkrát prešíty. Na vnútornej časti čiapky so šiltom po obvode je umiestnený futrovaný potný pás zo saténu. V prednej časti čiapky v strede je vyšitý znak so štátnym znakom a označením príslušnosti k zboru s nápisom ZBOR VÄZENSKEJ A JUSTIČNEJ STRÁŽE. Veľkosť čiapky možno meniť nastavením pomocou textilného pásiku a jeho zafixovaním cez klipsový uzáver na zadnej časti čiapky. Na čiapke je pripevnená etiketa s údajmi: výrobca, materiálové zloženie, veľkosť, rok výroby, symboly ošetrovania.



V prípade potreby, verejný obstarávateľ zapožičia víťaznému uchádzačovi vzorku látky (šedozelenej farby) s požadovaným farebným vyhotovením na jej presné farebné určenie.

c) Čiapka lodička

Materiálové zloženie:

Vrchový materiál: 44 % vlna \pm 2% , 54 % polyester \pm 2% a 2 % elastan, s plošnou hmotnosťou 222 g/m² \pm 5%.

Potítok: prírodná koža šírka 2,5 cm

Žltá výpustka: 100 % polyester a vo farbe podľa PANTONE TEXTILE č. 13-0858 TPX Vibrant Yellow s plošnou hmotnosťou 165 g/bm ± 3%.

Farebné prevedenie: tmavozelená farba - L*: 21,66; Δ L*= max. 0,50; a*: -1,16; Δ a*= max. 0,50; b*: 0,70; Δ b*= max. 0,50.

Čiapka lodička skladá sa z troch častí. Bočnej ovinutej manžety, dvoch bočných základných dielikov a jedného vrchného stredového dielika. Manžeta je v zadnej časti zošitá a šev je rozžehľený. V prednej časti je prekrížená. V prekríženej manžete v prednej časti je pripevnený kovový odznak so štátnym znakom. Spodný okraj odznaku je vzdialený cca 0,7 mm od spodného okraja čiapky lodičky a bočný kraj znaku cca 10 mm od ľavej strany ohybu čiapky lodičky. Po jej okrajoch je našitá žltá výpustka. Výpustka je celá obnitkovaná. Hotový šev našitia výpustky je preštepovaný po manžete na 1 mm. Hotový šev zošitia bočných základných dielov a vrchného a stredového dielika je preštepovaný na 1 mm po stredovom dieliku a v prednej a zadnej časti je šev rozžehľený. Manžeta nie je zafixovaná žiadnym výstužným materiálom. Bočné základné dieliky a vrchný a stredový dielik sú zafixované výstuhou 3211/3 – 100% bavlna, 105g/m². V strede vrchného stredového dielika je na hotovej lodičke zvnútra odšitý šev šírky cca 2 mm od stredového prehybu. Šev končí v prednej aj zadnej časti cca 25 mm pred koncami dielika. Z vnútornej strany, vedľa šva zošitia manžety a bočných dielikov je prištepované chránidlo prírodná koža 2,5 cm v krajoch 1 mm.

Tabuľka kontrolných mier čiapky lodičky

Veľkosť		51	52	53	54	55	56	57	58	59	60	61	62	63
Vnútorň obvod lodičky		52	53	54	55	56	57	58	59	60	61	62	63	64
Dĺžka dienka	A	24	24,5	25	25,5	26	26,5	27	27,5	28	28,5	29	29,5	30
Dĺžka lodičky	B	25,5	26	26,5	27	27,5	28	28,5	29	29,5	30	30,5	31	31,5
Šírka dienka	C	7,8												
Výška ozdobného lemu vpredu	D	7,7												
Výška ozdobného lemu vzadu	E	5,9												
Výška bočného dieliku vpredu	F	9,5												
Výška bočného dieliku vzadu	G	7,5												
Najvyššia výška bočného dieliku	H	11,5												

Hodnoty v tabuľke sú uvedené v cm, tolerancia pre uvedené rozmery je ±2 mm.

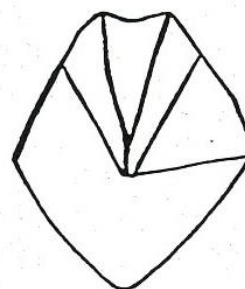
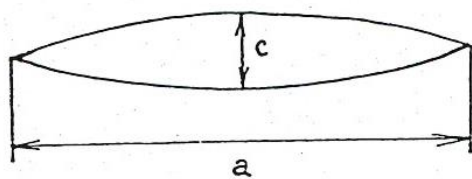
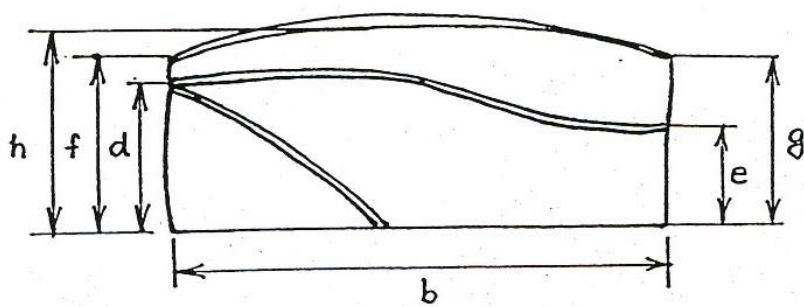

Verejný obstarávateľ zapožičia víťaznému uchádzačovi vzorku látky (tmavozelenej farby) s požadovaným farebným vyhotovením na jej presné farebné určenie.

Parametre na čiapky:

	Parameter	Norma	Požadovaný (hodnotený) údaj
1.	Materiálové zloženie - základný materiál	STN 80 0067-1, STN EN ISO 1833	44% vlna ($\pm 2\%$) 54 % polyester ($\pm 2\%$) 2 % elastan
2.	Plošná hmotnosť - základný materiál	STN EN 12127	222 g/m ² ($\pm 5\%$)
3.	Väzba	STN ISO 3572	keper 2/1
4.	Farba - základný materiál	STN EN ISO 105-J01	šedozelená farba L*: 30,02; $\Delta L^* = \max \pm 1,50$; a*: - 1,42; $\Delta a^* = \max 1,0$; b*: 1,21; $\Delta b^* = \max 1,0$; tmavozelená farba L*: 21,66; $\Delta L^* = \max. 0,50$; a*: -1,16; $\Delta a^* = \max. 0,50$; b*: 0,70; $\Delta b^* = \max. 0,50$; čierna farba PANTONE TPX 19-0303 TPX Jet Black
5.	Meranie farby vykonané	STN EN ISO 105- J01:2001	pri svetelnom zdroji D65, 10° pozorovateľ
6.	Stálofarebnosť v pote <u>alkalický</u> - zmena odtieňa/zapustenie sprievodnej polyesterovej/vlnenej tkaniny	STN EN ISO 105- E04	min. 4-5/4-5/4-5 stupeň sivej stupnice
	Stálofarebnosť v pote <u>kyslý</u> - zmena odtieňa/zapustenie sprievodnej polyesterovej/vlnenej tkaniny	STN EN ISO 105- E04	min. 4-5/4-5/4-5 stupeň sivej stupnice
7.	Stálofarebnosť vo vode - zmena odtieňa/ zapustenie sprievodnej polyesterovej/vlnenej tkaniny	STN EN ISO 105- E01	min. 4-5/4-5/4-5 stupeň sivej stupnice
8.	Stálofarebnosť v chemickom čistení - zmena odtieňa/ zapustenie sprievodnej polyesterovej/vlnenej tkaniny	STN EN ISO 105- D01	min. 4-5/4-5/4-5 stupeň sivej stupnice
9.	Stálofarebnosť na svetle	STN EN ISO 105-B02	min. 4 stupeň modrej stupnice

